

BEVT

Manual de Referência Rápida

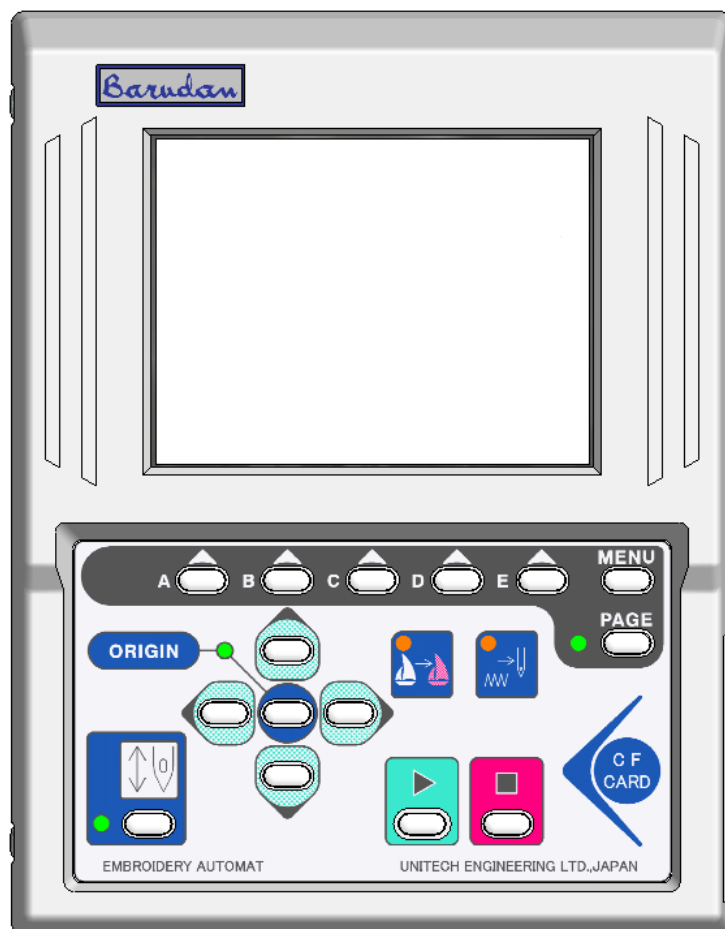

Junho, 2017

Ícones do Menu Principal



- 1) Velocidade.
Muda a velocidade da máquina.



- 2) Mudança de Agulha.
Mudança manual de agulha (Cor).



- 3) Corte de Linha
Corte manual de linha.



- 4) Tecla Manual
Mostra as operações manuais e os ícones dos parâmetros de ajuste.

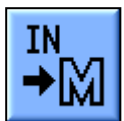

- 5) Tecla de entrada na memória
Lê desenhos para a memória através da porta de comunicação COM.



- 6) Tecla de Memória
Exibe os desenhos da memória e do CF Card. Muda os parâmetros do desenho.



- 7) Tecla Teach (Ensinando / Gravando)
Mostra a posição dos códigos de troca de cor e outras funções.
Serve para gravar as trocas de cor enquanto a máquina borda.





- 8) Tecla Float (Flutuar)
Adianta ou atrasa o bordado sem bordar.





- 9) Tecla de rede (Network)
Lê desenhos de um servidor através da rede.

1º- Gravar a partir do CF Card (compact flash)

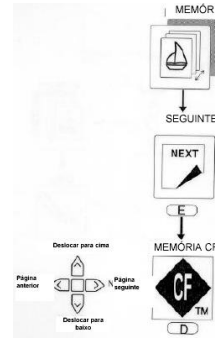
1. Aperte menu 
2. Aperte o ícone de memória 
3. Aperte a tecla E (NEXT = próxima pagina)
4. Aperte a tecla D (CF)
5. Escolha a pasta desejada com as setas
6. Aperte a tecla E (para abrir a pasta)
7. Escolha o bordado desejado com as setas
8. Aperte a tecla A (CF para Memória)
9. Confirme com a tecla **E** (executar).



2º- Programação Rápida da seqüência das cores do Bordado (Configurar)

1. Aperte menu 
2. Aperte o ícone memória 
3. Aperte a tecla B  (barquinho com ponto de exclamação)
4. Aperte a tecla D (F-List)
5. Caso não exista nos primeiros pontos do bordado a primeira cor, dentro da tabela siga com as setas até "START".

Aperte e segure a tecla Origin

6. Em seguida selecione a seqüência de cores.
7. Aperte o ícone memória para sair.

Obs:

C00 = STOP

C01~C15 = cores/agulhas

JP = Jump/Salto



S1 = Lantejola em baixo e ligada

SJ = Lantejola em baixo e desligada

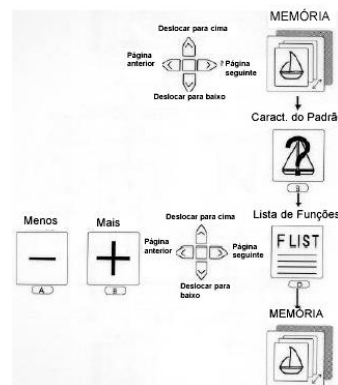
S0 = Lantejola em cima e desligada



3º- Características do Bordado



1. Aperte menu 
2. Aperte o ícone memória 
3. Aperte a tecla B 
4. (barquinho com ponto de exclamação)

Pass	Distância entre o ponto de início (origem) e o ponto final do desenho, mostrado na altura (H) e largura (V).
Size	Tamanho do desenho (H=altura V=largura)
P1	Distância entre o ponto de início e o canto inferior esquerdo do desenho.
P2	Distância entre o ponto de início e o canto superior direito do desenho.
Free St	Capacidade da memória livre (pontos livres).

*A unidade de medida para os itens: PASS, SIZE, P1 e P2 é 1/10mm (décimos de MM).

* A tela mostrará “-----“ quando a memória estiver vazia.

4º- Chamar um Bordado da Memória, fazer o Contorno ou Perímetro e Iniciar

1. Aperte menu 
2. Aperte o ícone memória 
3. Escolha o bordado com as setas
4. Aperte Drive Led aceso/Tela Verde = Drive acionado
Led piscando/Tela Azul = Drive abortado
5. Com as setas posicione o bordado/bordado dentro do bastidor adequado.
6. Aperte E (contorno) ou D (perímetro)

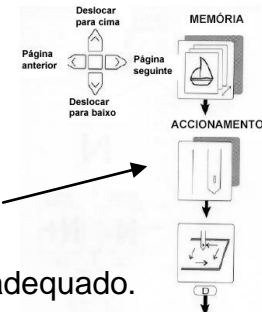

Obs.: Ao pressionar a tecla D, a área de bordado (retângulo) será visualizada na tela. O bordado caberá dentro desta área enquanto a cor deste retângulo estiver azul ou amarela. Se a cor estiver vermelha reposicione o bordado. Em seguida a tecla A (perímetro) poderá ser pressionada para verificação.

5°- Programa

Escala, Rotação, Angulo, Troca Rápida.

Mover o pantógrafo quando tiver aplique.

Mover o pantógrafo quando termina o bordado (off-set).

1. Aperte menu



2. Aperte o ícone memória



3. Aperte a tecla C (Programa)

4. Escolha com as setas o que pretende mudar:

4.1. Escala do Desenho (largura)

4.2. Escala do Desenho (altura)

4.3. Rotação em 90 graus

4.4. Rotação em ângulo

4.5. Não alterar

4.6. Troca Rápida (0 = não e 1~3 = sim)

4.7. Aplique (0 = não e 1 = sim) sair para colocar o aplique

4.8. Movimento do pantógrafo para frente para colocar o aplique

4.9. Movimento do pantógrafo lateral para colocar o aplique

4.10. Frame/Off-set (0 = não e 1 = sim) sair quando termina o bordado

4.11. Movimento do pantógrafo para frente no final do desenho

4.12. Movimento do pantógrafo lateral no final do desenho

4.13. Não mexer

4.14. Não mexer

4.15. Não mexer

4.16. Matriz/Repetição (0 = não e 1 = sim)

4.17. Quantidade de repetições na largura

4.18. Quantidade de repetições na altura

4.19. Espaço entre as repetições

4.20. Espaço entre as repetições em outro sentido

4.21. Início da direção da repetição (se for utilizar, usar 1)

4.22. Não mexer

5. Aperte o ícone memória para sair.

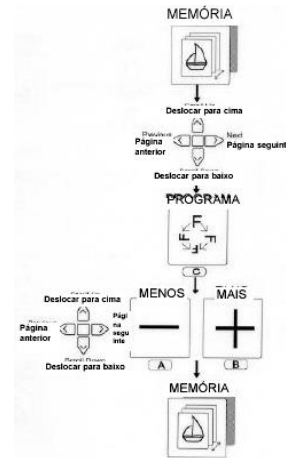

6º- Para apagar os Bordados da Memória

1. Aperte menu 
2. Aperte o ícone de memória
3. Aperte a tecla E (NEXT = próxima pagina)
4. Aperte a tecla A (apagar memória)
5. Escolha a memória desejada com as setas
6. Aperte a tecla D (para apagar somente aquela memória)
7. Aperte a tecla C e a D (para apagar todas as memórias).

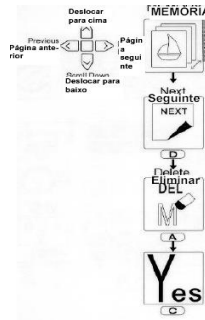

7º- Para ver a Produção

1. Aperte menu 
2. Aperte o ícone memória
3. Aperte a tecla B (barquinho com?).
4. Aperte a tecla A (camisa)
5. Aperte o ícone memória para sair.

Apagar uma produção

1. Aperte a tecla D e segura
2. Aperte o ícone memória para sair.

Apagar todas as produções

1. Aperte e segure a tecla E
2. Aperte o ícone memória para sair.

8º- Verificação da Configuração de Cores

- 1 . Aperte menu 
- 2 . Apertar a tecla de aprendizagem
- 3 . A tela mostrará para verificação cada cor na seqüência do programa a medida que a tecla E (executar) for apertada.
4. Havendo alguma seleção errada basta trocar de cor, utilizando as teclas A e B.



9º- Adiantar ou atrasar Ponto a Ponto

Esta opção somente pode ser utilizada quando a máquina estiver com o Drive Acionado.
Veja item 4º.

- 1 . Aperte menu 
- 2 . Apertar a tecla de flutuar
- 3 . Escolha a pontuação desejada com as teclas A e B
Pressionando C + A = (-1.000 pontos) ou C + B = (+1.000pontos)
- 4 . Confirme com a tecla E (executar) para seguir para a pontuação desejada.



10º- Adiantar ou atrasar Cor a Cor

Esta opção somente pode ser utilizada quando a máquina estiver com o Drive Acionado.
Veja item 4º.

- 1 . Aperte menu 
- 2 . Apertar a tecla de flutuar 
- 3 . Apertar a tecla de aprendizagem
- 4 . Escolha a cor desejada com as teclas A e B (- ou +)
- 5 . Confirme com a tecla E (executar)

11º- Inserir Funções no Bordado

Esta opção somente pode ser utilizada quando a máquina estiver com o Drive Acionado.
Veja item 4º.

- 1 . Apertar a tecla de flutuar. 
- 2 . Selecione com as teclas A (-) e B (+) o número do ponto onde a função será inserida.
- 3 . Confirme a seleção com a tecla E (executar). O pantógrafo moverá até o ponto selecionado.
- 4 . Apertar e segurar a tecla de aprendizagem. 
- 5 . Selecione com as teclas A (F-) e B (F+) a função desejada.
Ex: C00 = STOP; C01~C15 = cores/agulha; JP = Jump/Salto; T2 = corte linha; etc...
- 6 . Confirme a seleção com a tecla E (executar).
- 7 . Aperte as teclas flutuar e de aprendizagem para sair.

12º- Rede

- 1 . Aperte menu 
- 2 . Só se tiver em rede.

13º- Velocidade

- 1 . Aperte menu
- 2 . Apertar a tecla de velocidade 
- 3 . Escolha a velocidade desejada com as teclas A e B
- 4 . Pressionando C + A = (-50rpm) ou C + B = (+50rpm)

14º- Troca de Agulha

- 1 . Aperte menu
- 2 . Apertar a tecla da agulha 
- 3 . Escolha a agulha desejada com as teclas A e B (1 em 1).
C e D – trocar direta para agulha selecionada
- 4 . Confirme com a tecla E (executar)

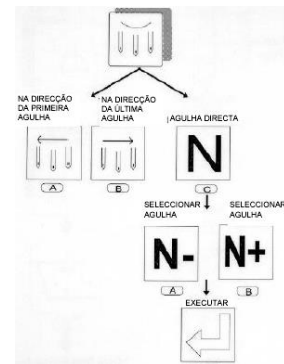

15º- Corte de Linha

- 1 . Aperte menu
- 2 . Aperte o botão do corte 
- 3 . Acione a “barra”

16º- Lubrificação

1. BEVT - Z901CA (Elite Jr.)

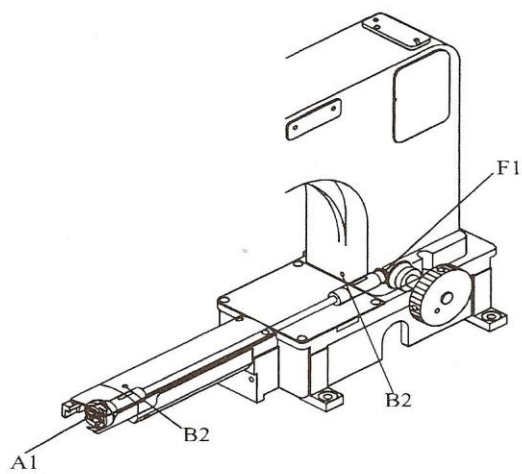
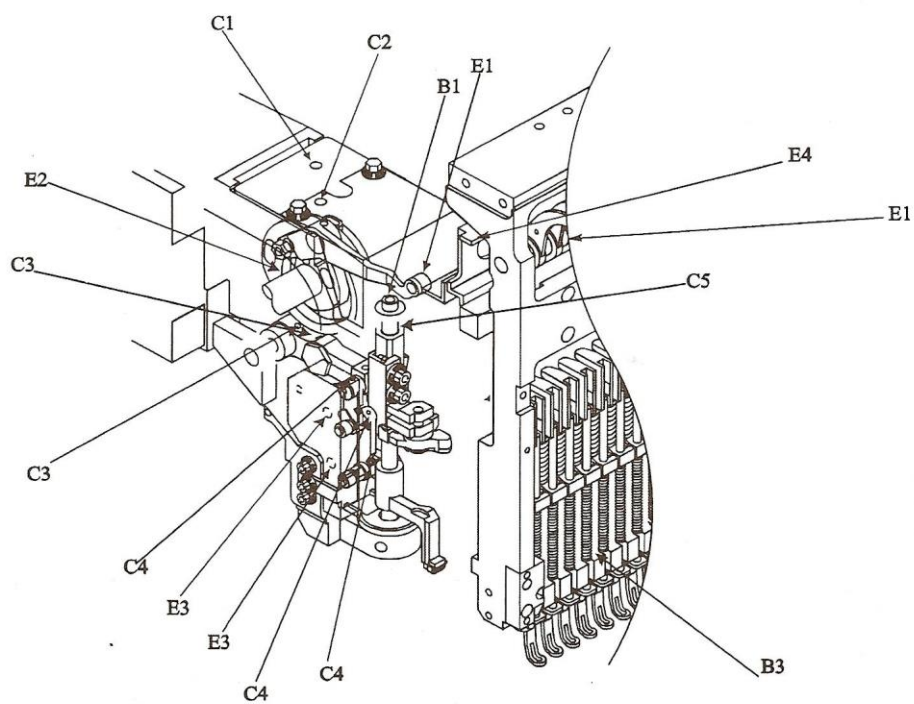

EBEVT-Z901CA Oiling Diagram

TABELA DE LUBRIFICAÇÃO PARA MÁQUINA BEVT-Z901CA (ELITE JR.)

Identificação		Ref.	Lubrificante	Frequência	Quantidade
Lançadeira	A1	KF220710	óleo fino	a cada 4~6 horas	1 gota no berço
Eixo vertical do cab.	B1	MH230170		1 vez por semana	2~3 gotas
Buchas do eixo inferior	B2	MH220000		1 vez por mês	1 gota
Barras de agulha	B3	HT230190			
Biela do bloco excêntrico	C1	RH230280	óleo grosso	1 vez por semana	4~5 gotas
Alavanca do estica fio	C2	MK230130			2~3 gotas
Biela da b. de agulha	C3	RR230080			4~5 gotas
Bielas do calcador	C4	HT230491 HT230480			1 gota
Guia do suporte do calcador	C5	HT230420	óleo grosso	1 vez por mês	1 gota
Estica fio	E1	KX230152	graxa branca a base de "Lithium" (Spray)	a cada 6 meses	camada fina
Excêntrico do estica fio (Cam H6S)	E2	RR230240			
Excêntrico do calcador (Cam K3)	E3	SG230210			
Guia suporte do estica fio	E4	MK230010			
Engrenagens do eixo inferior	F1	HP220712 HP321082	graxa para engrenagens e rolamentos	a cada 6 meses	encher o local

2. BEVT – Z1501CB (Elite Pro.)

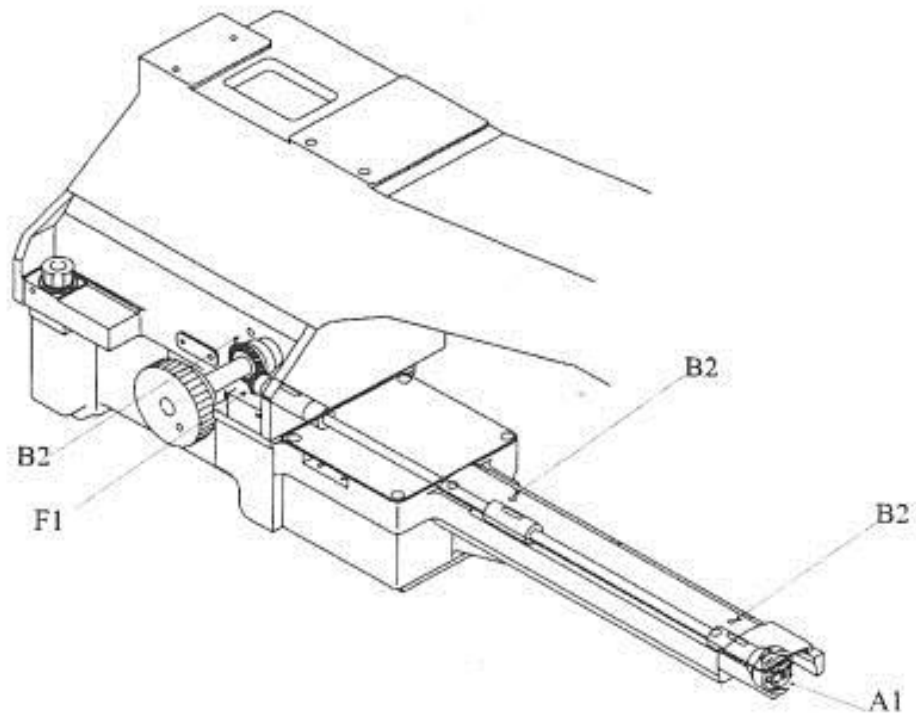
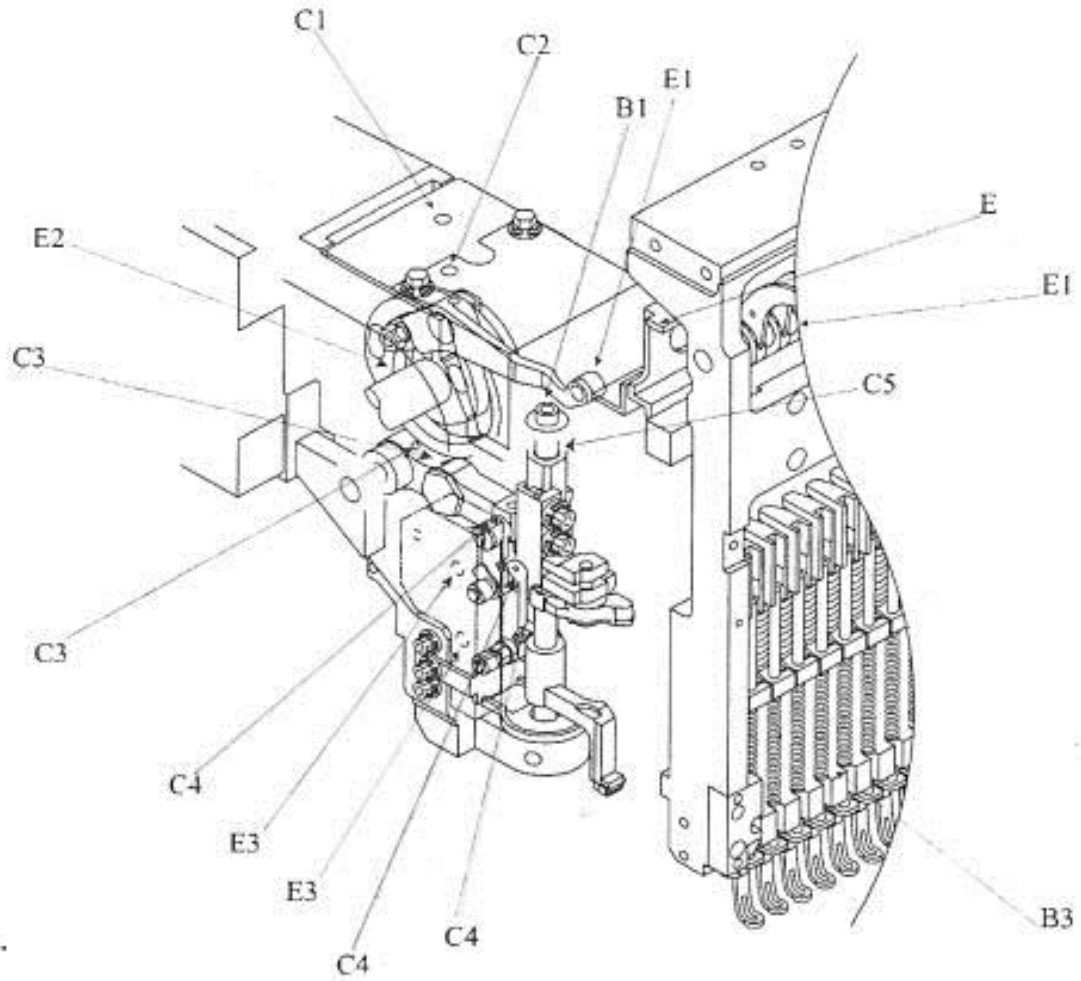

BEVT-Z1501CB Oiling Diagram

TABELA DE LUBRIFICAÇÃO PARA MÁQUINA BEVT-Z1501CB (ELITE PRO)

Identificação		Ref.	Lubrificante	Frequência	Quantidade
Lançadeira	A1	KF220710	óleo fino	a cada 4~6 horas	1 gota no berço
Eixo vertical do cab.	B1	MH230170		1 vez por semana	2~3 gotas
Buchas do eixo inferior	B2	KF220240K F220230HS2 20010			
Barras de agulha	B3	RD230480			
Biela do bloco excêntrico (coração)	C1	RH230280	óleo grosso	1 vez por semana	4~5 gotas
Alavanca do estica fio	C2	MK230130			2~3 gotas 4~5 gotas
Biela da b. de agulha	C3	RR230080			
Bielas do calcador	C4	HT230491 HT230480			1 gota
Guia do suporte do calcador	C5	HT230420	óleo grosso	1 vez por mês	1 gota
Estica fio	E1	MK230040	graxa branca a base de "Lithium" (Spray)	a cada 6 meses	camada fina
Excêntrico do estica fio (Cam H6S)	E2	RR230240			
Excêntrico do calcador (Cam K2)	E3	MK230071			
Guia suporte do estica fio	E4	MK230010	graxa para engrenagens e rolamentos	a cada 6 meses	encher o local
Engrenagens do eixo inferior	F1	SJ320010 SJ220010			

3. BEVT - Z1501C

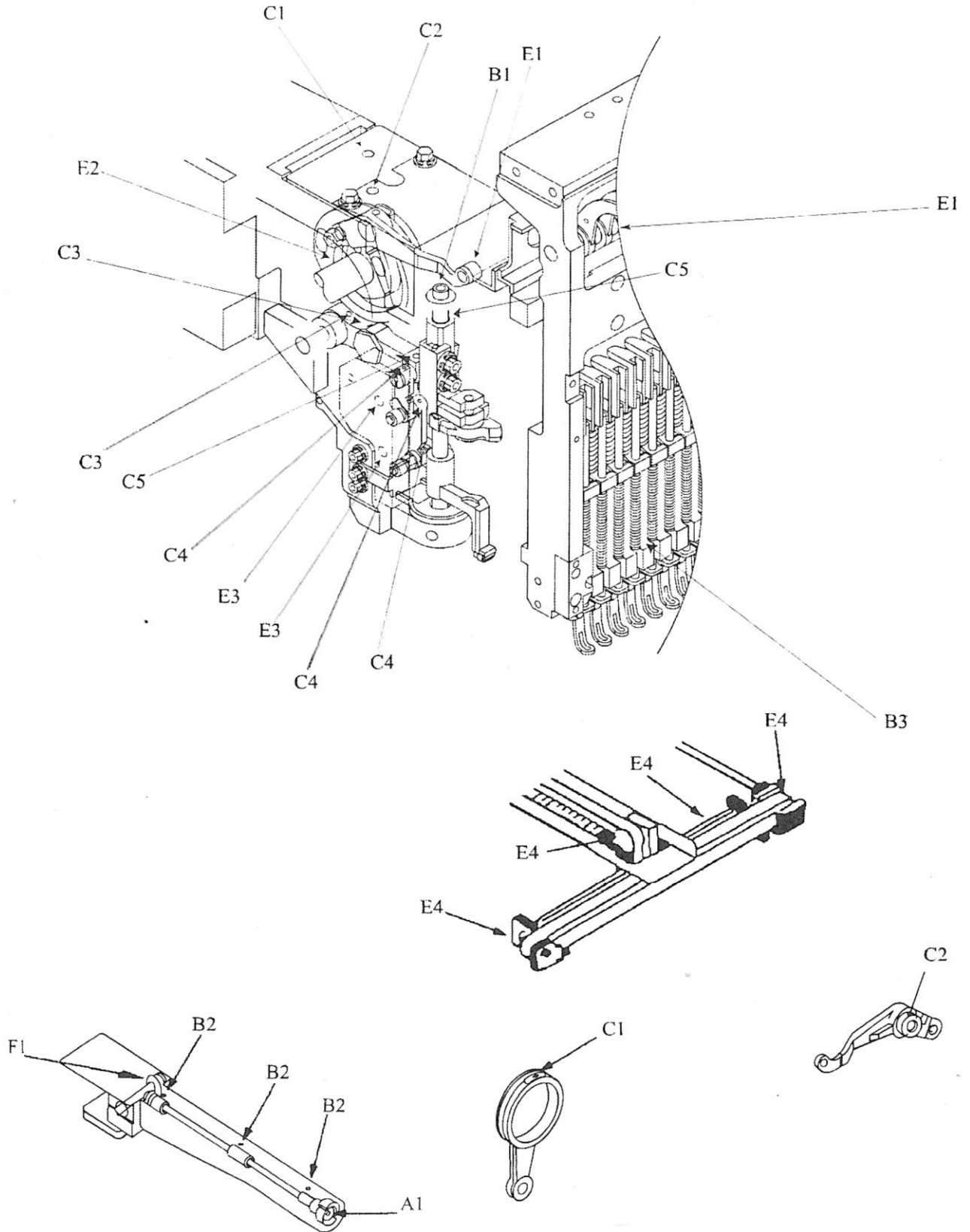

BEVT-Z1501C Oiling Diagram

TABELA DE LUBRIFICAÇÃO PARA MÁQUINA BEVT-ZI501C

Identificação		Ref.	Lubrificante	Frequência	Quantidade
Lançadeira	A1	KF220710	óleo fino	a cada 4~6 horas	1 gota no berço
Eixo vertical do cab.	B1	SG230170			
Buchas do eixo inferior	B2	KF220240K F220230HS2 20010		1 vez por semana	2~3 gotas
Barras de agulha	B3	RD230480		1 vez por mês	1 gota
Bielas do bloco excêntrico	C1	RH230280	óleo grosso	1 vez por semana	4~5 gotas
Alavanca do estica fio	C2	RH230311			2~3 gotas
Bielas da b. de agulha	C3	RR230080			4~5 gotas
Bielas do calcador	C4	HT230491 HT230480			1 gota
xxxxxxxxxxxxxxxxxxx	C5	xxxxxxxxx	xxxxxxxxx	xxxxxxxxxxx	xxxxxxxxxx
Estica fio	E1	KX230152	graxa branca a base de "Lithium" (Spray)	a cada 6 meses	camada fina
Excêntrico do estica fio (Cam H6RN)	E2	SG230340			
Excêntrico do calcador (Cam K3)	E3	SG230210			
Trilhos e guias do pantógrafo	E4	MM480180S C480010			
Engrenagens do eixo inferior	F1	KF220240 KF220230 HS220010	graxa para engrenagens e rolamentos	a cada 6 meses	encher o local