

Lubrificação – Elite Pro 2 – BEVT-Z1501CBII



Tabela de Lubrificação para o Modelo BEVT-Z1501CB2 (Elite Pro 2)					
Identificação		Ref.	Lubrificante	Frequência	Quantidade
Lançadeira	A	KF220710	óleo fino	a cada 4~6 horas	1 gota no berço
Eixo vertical	B	MH230140	óleo fino	1 vez por semana	2~3 gotas
Feltro	C	SL230080	óleo fino	1 vez por mês	humidecer
Biela do excêntrico	J	RH230280	óleo grosso	1 vez por semana	1 gota
Alavanca	I	MK230130			
Bielas	D	HT230491C HT230480C HB230201C			
Guia do Calcador	E	HT230420C	graxa branca a base de “Lithium” (tubo ou spray)	a cada 6 meses	Encher o local
Estica Fio e Guia	F	MK230040 RV230180			Camada fina
Cam H6S	L	RR230240			
Cam K2	K	SG230210			
Braço cilíndrico	G		óleo fino	1 vez por semana	2~3 gotas

1. A lubrificação somente poderá ser feita quando a máquina estiver parada.
2. É aconselhável que a lubrificação seja feita sempre no início da semana
3. Esta tabela esta prevista para um turno de 8 horas. Caso a máquina trabalhe 2 ou 3 turnos, passe a lubrificar o ponto A uma vez por turno.

Janeiro 2015

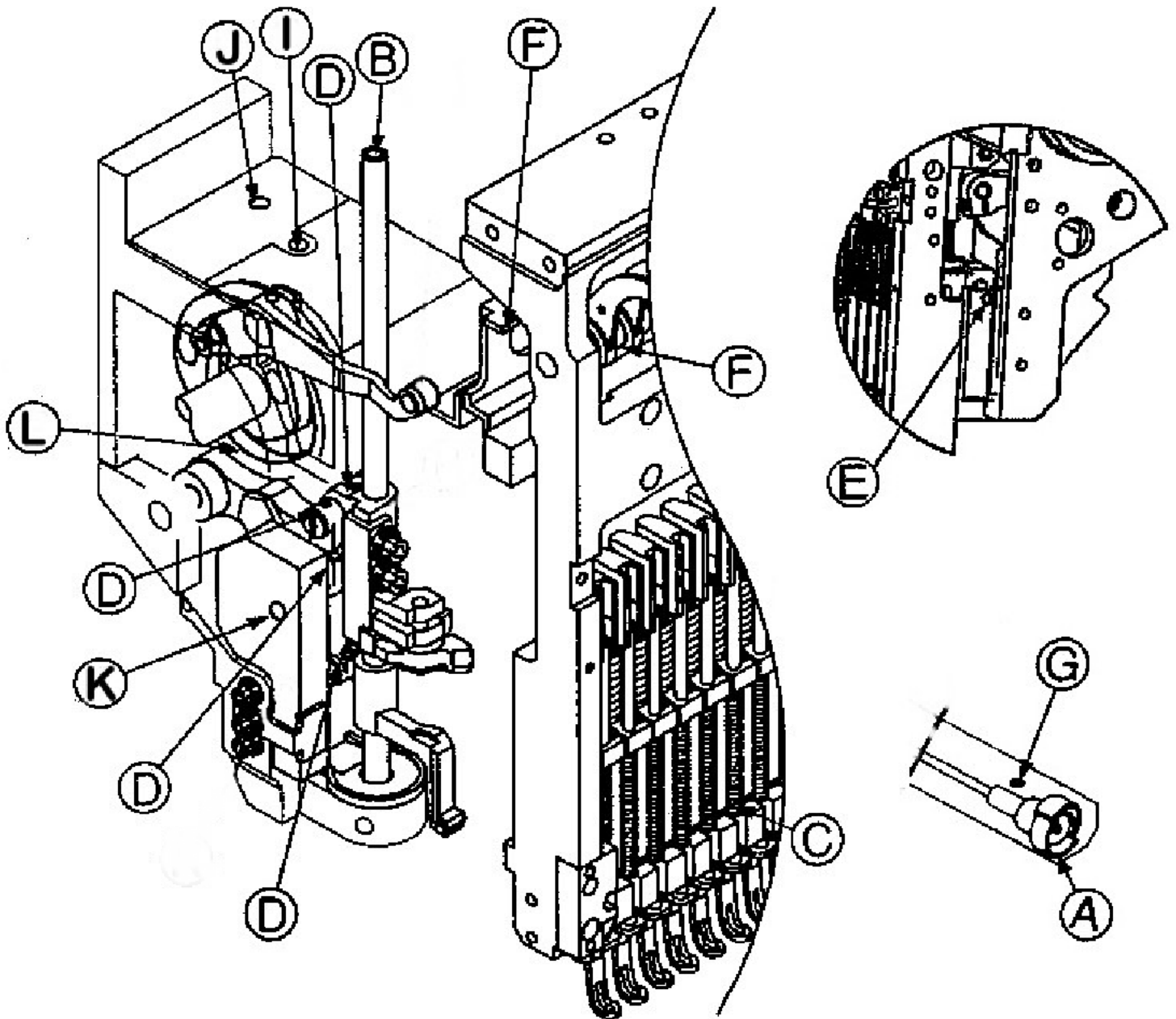

ANTES DE IMPRIMIR pense em sua responsabilidade e compromisso com o MEIO AMBIENTE!